

Monterings- och bruksanvisning

för fällbar utrymningsstege



uteprodukter.se

Allt för utemiljön direkt på nätet

PRODUKTBESKRIVNING:

Stegen är en utfällbar utrymningsstege för att kunna ta sig ut ur byggnader vid brand.

Stegen monteras lodrätt på yttreväggen och kan användas vid utrymning från fönster, balkong eller liknande.

När en sprint eller låsstift dras ut, fälls stegen ut från utrymningspunkten hela vägen ner.

Eventuella stegsektioner ovanför kan frigöras separat från våningen ovanför.

Levereras i standardlängder: 2,1 m, 3,9 m och 4,8 m.

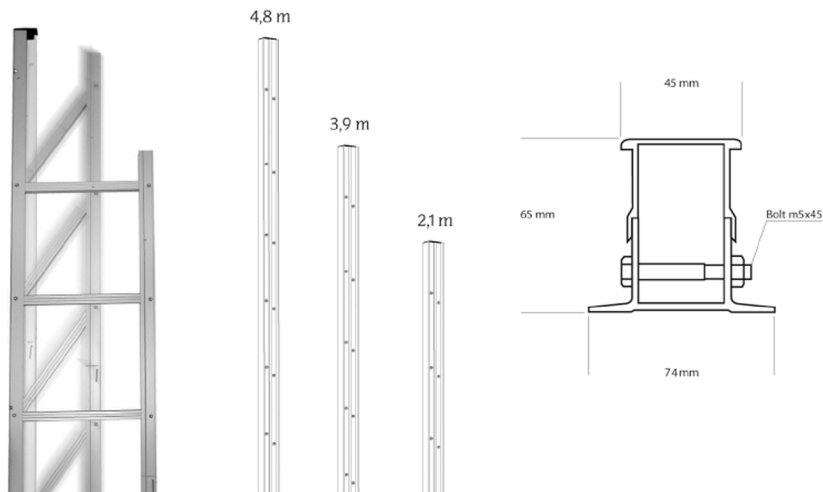

MONTERING:

Placera stegen enligt figur 1, där det finns en bärande konstruktion i väggen.

Figur 2 – Börja med att fästa en skruv upptill.

Figur 3 – Justera stegen i våg och skruva sedan fast den nedre infästningen. Använd distanser om väggen är ojämn, annars kan stegen ha svårt att fällas ut.

Läs på sista sidan om hur man bygger ut större utsprång eller urtag. Skruva fast resten av skruvarna i väggen.

Avståndet mellan skruvarna ska vara högst 1,5 m, helst 1,2 m. Använd skruvar med minst 6 mm diameter och förborra med ett borr som är 0,5 mm större.

Kontrollera att stegen fälls ut som den ska.

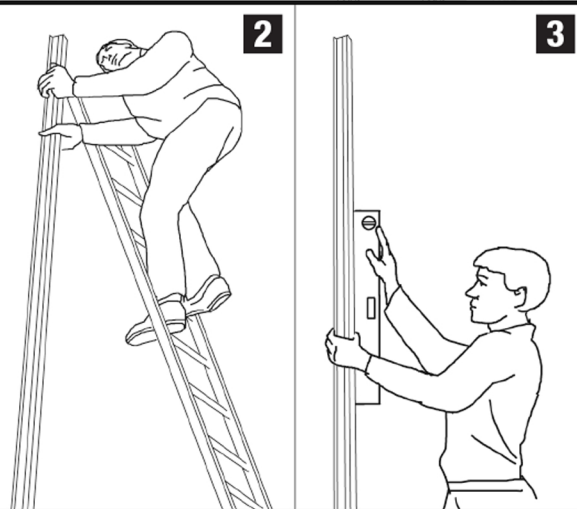

SPRINT:

Placera sprinten så att alla i hushållet lätt kan nå den, och helst dra ut den mot sig.

Om du behöver göra ett nytt eller annat hål för sprinten:

Figur 4 – Borra genom den yttre stegskenan, ända fram till böjen. Hålet ska vara minst 100 mm nedanför skruven ovanför.

Figur 5 – Du kan också göra ett hål som går igenom plastskyddet ovanpå, i den yttre stegskenan, ända fram till böjen.

Använd ett 4,5 mm borr.

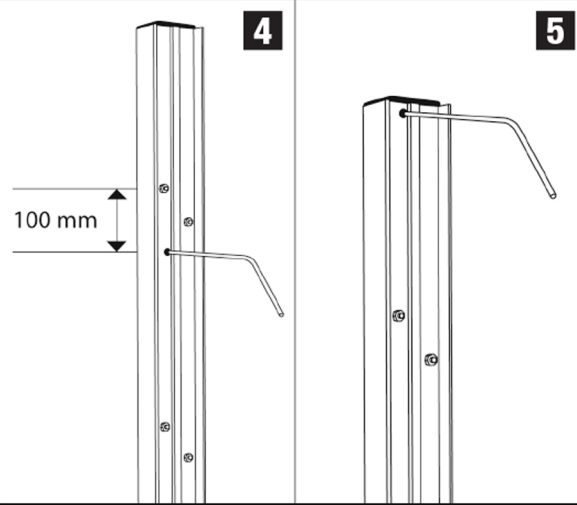

Allmänna mått:

Stegen bör vanligtvis börja från fönstrets ovansida och normalt stanna från 0,5 m till 1,0 m över marknivå.

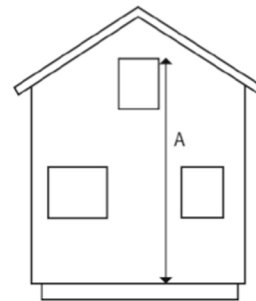

Stegen bör sluta minst 50 cm från ytan (i praktiken i nivå med fasadsockeln).

Montering vid ojämn fasad:

Vid utbyggnader över dekorlister eller indrag i fasaden, använd följande:

För utbyggnader mellan 10 cm och 40 cm (se fig. 6 och 7):

Använd teleskopiska konsoler, som finns i flera storlekar:

- * 10–15 cm
- * 15–23 cm
- * 24–40 cm

För utbyggnader mindre än 6 cm (se fig. 8 och 9): Använd passande distanser, till exempel tillkapade träbitar eller bitar från den metallstege som eventuellt blivit över.

Se till att stegen ligger helt plant mot väggen, annars kan den hindras från att fällas ut.

Avståndet mellan varje konsol ska vara högst 1,5 m, helst 1,2 m.

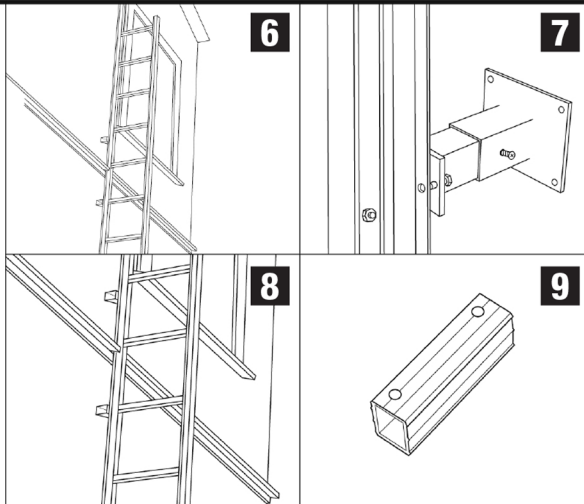

SKARVNING:

Skarvsatsen innehåller: **2 st skarvdelar, 8 st skruvar**
1 st stegpinne med 2 st bultar och 2 st muttrar

Alla standardlängder kan skarvas ihop till full längd med 2 skarvdelar.

Om profilerna inte är förborrade, placera skarvdelarna över stegen och markera var hålen ska borraras (se fig. 10).

Borra sedan 2 hål i varje ände av profilerna med en 5 mm borr.

Placera därefter skarvdelarna på insidan och skruva eller pöpnita dem från fram- och baksidan (se fig. 11).

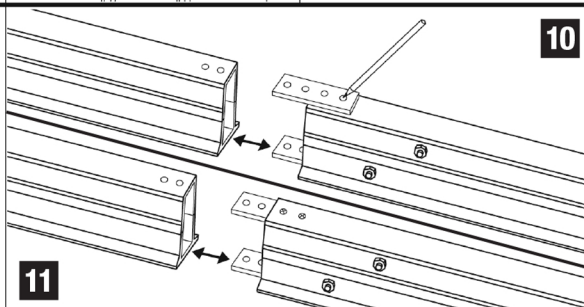

Montering av mellansprint

Sprintsatsen innehåller:
1 utlöstapp, 3 skruvar och
1 sprint.

Vid flera våningar kan varje våning ha sin egen sprint.

Såga av den yttre skenan där du vill placera sprinten, om den inte hamnar vid en befintlig skarv.

Använd bågfil eller tigersåg. Se fig. 12.

Placera sprintsatsen med de två hålen ovanpå den övre yttre skenan. Markera var hålen ska borraras. Se fig. 13 och 14.

Borra sedan två hål.

Skruva i en skruv i det nedre hålet på utlösaren (se fig. 15) innan du placerar delen på insidan av den övre yttre skenan, så att skruvskallen pekar inåt och nedåt mot stegen. Se fig. 14.

Fäst den sedan med två skruvar framifrån.

Sprint-hålet borraras med en 4,5 mm borr, cirka 3 cm nedanför skarven, i den yttre stegskenan – precis vid böjen – och genom båda sidor av den yttersta profilen. Se fig. 16 och 17.

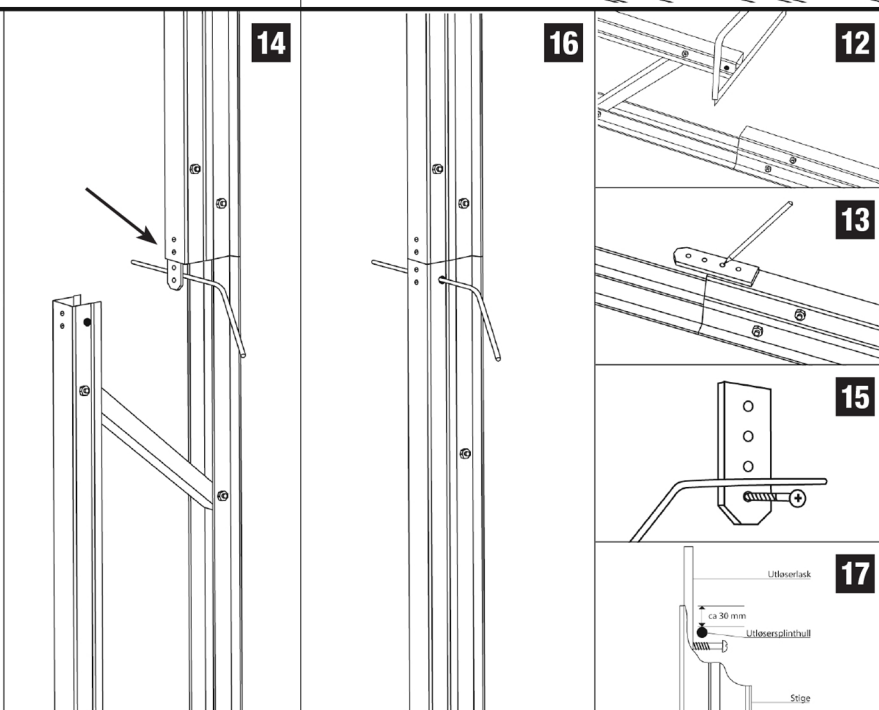

VRIDFÖNSTER:

Övre mått: Ska vara i nivå med det övre fönsterblecket eller 135 cm ovanför det nedre fönsterblecket, minst 100 cm.

Avstånd till fönster: Max 35 cm.

Nedre mått: Se figur 1 på föregående sida.



VRIDFÖNSTER:

Övre mått: Samma som för vridfönster.

Här är det extra viktigt att stegen är tillräckligt långa och går tillräckligt högt förbi fönstret, så att det finns steg att hålla i när man klättrar ut. Avstånd till fönster: Det är en fördel med ett visst avstånd mellan fönstret och stegen, helst cirka 30 cm, för att få plats med huvud och armar vid utrymning.

Nedre mått: Se figur 1 på föregående sida.



SIDOHÄNGT FÖNSTER:

Övre och nedre mått: Samma som för föregående fönster.

Utrymningsplattform: Monteras cirka 60 cm under fönstret, från mittprofilen och ut mot stegen. Alternativ 2: Om det inte är möjligt att placera stegen vid sidan av fönstret, kan den placeras under fönstret. I så fall ska den sitta under mittprofilen, med en tolerans på ± 15 cm..

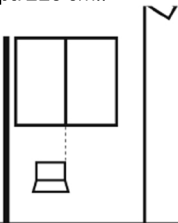

MELLAN TVÅ FÖNSTER:

Övre/nedre mått: Samma som för vridfönster.

Om avståndet mellan fönstren är stort ska en eller flera utrymningsplattformar monteras.

Utrymningsplattform: Monteras 45–65 cm under fönsteröppningen. Avståndet mellan plattformen och stegen får vara högst 70 cm. Se exempel nedan.

Handtag: Rekommenderas mellan stegen och fönstret.

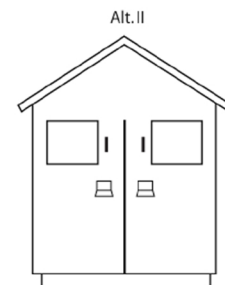
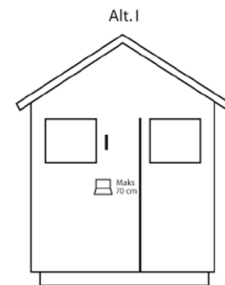

BALKONG:

Vid 50 cm mellan stegen och balkong:

Övre mått: Stegen ska vara 135 cm ovanför balkongräcket, minst 100 cm.

Nedre mått: Samma som för vridfönster.

Vid 10 cm mellan stegen och balkong:

Övre mått: Med så liten distans som 10 cm kan stegen börja direkt vid räcket överkant.

Nedre mått: Se figur 1 på föregående sida.

