

17

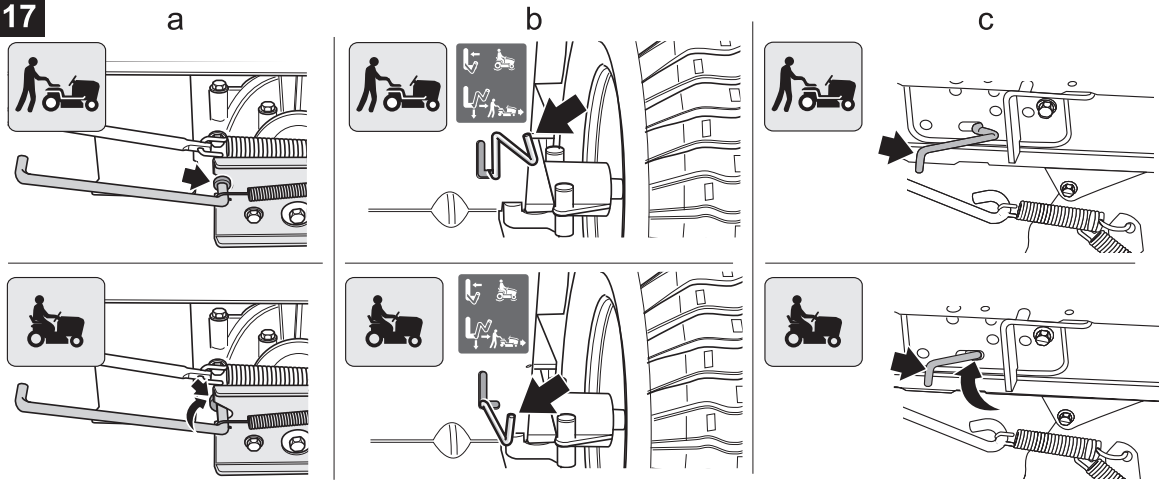

18

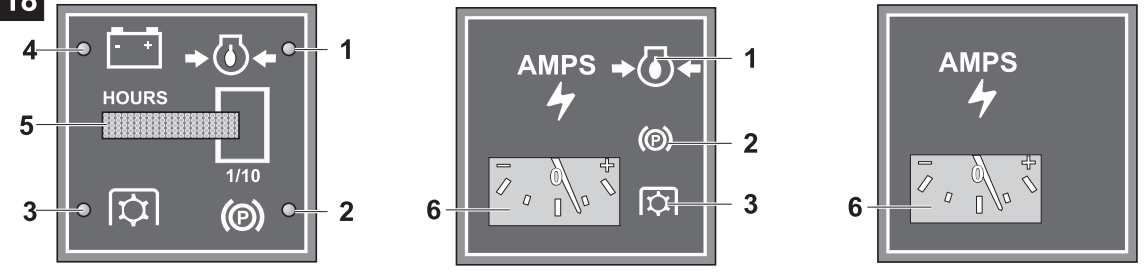

19

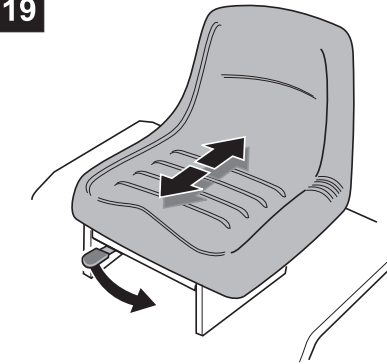

20

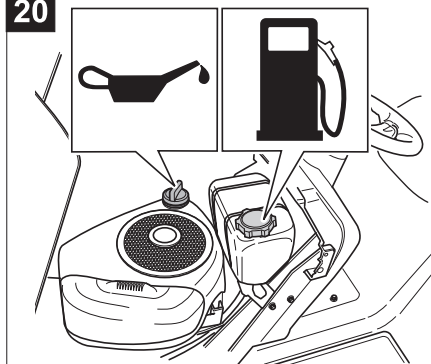

21

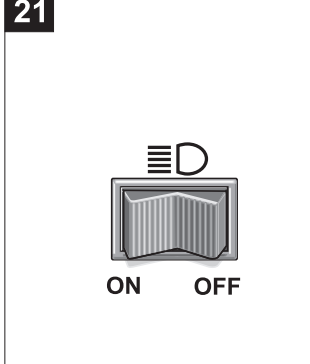



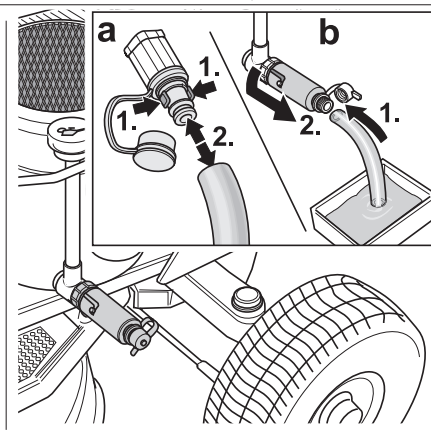
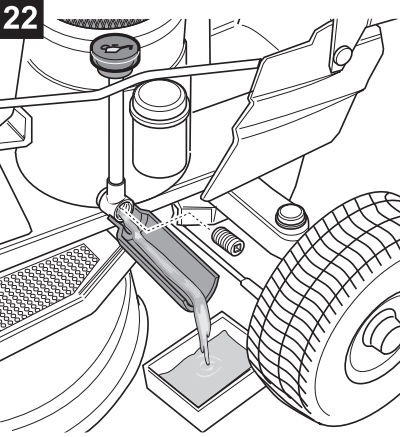



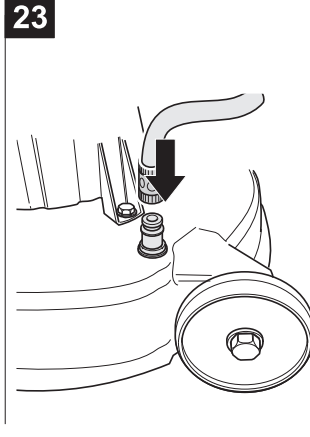







22



23





English (Original operating instructions)	→	 4
Français (Notice d'instructions d'origine)	→	 15
Deutsch (Originalbetriebsanleitung)	→	 28
Nederlands (Originele gebruiksaanwijzing)	→	 40
Italiano (Istruzioni per l'uso originali)	→	 52
Español (Instrucciones de funcionamiento originales)	→	 64
Svenska (Originalbruksanvisning)	→	 77
Dansk (Originale driftsvejledning)	→	 87
Norsk (Originale driftsanvisningen)	→	 98
Suomi (Alkuperäinen käyttöohjekirja)	→	 109
Português (Instruções de serviço originais)	→	 120
Ελληνικά (Αυθεντικές οδηγίες χειρισμού)	→	 133
Magyar (Eredeti üzemeltetési útmutató)	→	 147
Polski (Oryginalna instrukcja obsługi)	→	 158

Innehållsförteckning

För din säkerhet	77
Montering	79
Manöver- och indikeringsorgan	79
Handhavande	81
Tips för gräskötsel	83
Transport	84
Rengöring/tillsyn	84
Driftstopp	85
Garanti	85
Information rörande motorn	85
Felsökning	85

Data på typskylten

Dessa uppgifter är mycket viktiga för senare identifiering vid beställning av reservdelar och för kundtjänsten. Typskylten sitter under förarsätet. Anteckna alla data på typskylten i nedanstående ruta.

Dessa och andra uppgifter rörande fordonet återfinns på den separata CE försäkran om överensstämmelse som är en beståndsdel av denna bruksanvisning.

Identifiering av modellnummer

Det femte tecknet i modellnumret anger serien. Exempel:
Modellnr: 13BT_93G678 =
700-serien.

Bilder



Vik ut bildsidorna i bruksanvisningens början.

I denna handbok beskrivs flera modeller. Bilderna kan i vissa detaljer avvika från den aktuella maskinen.

För din säkerhet

Rätt användning

Detta fordon är avsett som

- trädgårdstraktor för att klippa gräs i trädgårdar och parker,
- med tillbehör som är godkänt för denna trädgårdstraktor,
- enligt beskrivning och säkerhetsanvisningar i denna handbok.

Varje annan användning gäller som icke avsedd. Icke avsedd användning leder till att garantin upphör att gälla och tillverkaren ikläder sig inget ansvar för följderna. Användaren är ansvarig för eventuella skador på tredje person och dennes egendom. Tillverkaren ikläder sig inget ansvar för skador som uppstår genom egenmäktiga ändringar av maskinen. Denna maskin är ej godkänd för drift på allmän väg och persontransport.

Allmänna säkerhetsanvisningar

Läs innan fordonet tas i bruk noggrant igenom och följ denna bruksanvisning.

Informera även andra användare om rätt användning.

Använd fordonet endast i av tillverkaren föreskrivet och levererat tillstånd.

Förvara alltid bruksanvisningen på säker och lättåtkomlig plats.

Överlämna bruksanvisningen till den nya ägaren vid försäljning.

Reservdelar och tillbehör måste uppfylla tillverkarens krav. Använd därför endast originalreservdelar och originaltillbehör eller av tillverkaren godkända reservdelar och tillbehör. Låt endast fackverkstad utföra eventuella reparationer.

Före användning

Personer som använder fordonet får ej vara påverkade av t.ex. alkohol, droger eller medicin.

Minderåriga under 16 år får ej använda fordonet. Beakta lokala bestämmelser rörande minimiåldern.

Denna maskin är ej avsedd för att användas av personer (inkl barn) med begränsad fysisk, sensorisk eller

psykisk förmåga eller utan erfarenhet/kunskap såvida inte de övervakas av en för deras säkerhet ansvarig person eller av denna instruerats om hur maskinen ska användas.

Barn bör övervakas för att säkerställa att de inte leker med maskinen.

Gör dig förtrodd med alla anordningar, manöverorgan och funktioner innan arbetet påbörjas.

Lagra bränsle endast i därför avsedda behållare och aldrig i närheten av värmekällor som t.ex. ugnar eller varmvattenbehållare.

Byt ut defekt avgasrör, bränsletank eller tanklock.

Koppla tillbehör och redskap på föreskrivet sätt. Traktorns styr- och bromsförmåga liksom tyngdpunkt påverkas av tillkopplade redskap, tillbehör, ballastvikter och fyllda gräsupsamlare.

Under arbetet

Använd vid arbete med eller på maskinen alltid lämplig arbetsklädsel (t.ex. säkerhetsskor, långbyxor, tätsittande klädsel, skyddsglasögon och hörselskydd).

Använd maskinen endast i felfritt tillstånd.

Ändra aldrig de på fabriken gjorda motorinställningarna.

Tanka aldrig i slutna rum eller när motorn är igång eller om den är varm. Tanka endast utomhus.

Undvik öppen eld, gnistbildning och rök ej.

Se till att människor – särskilt barn – och djur ej uppehåller sig inom maskinens arbetsområde.

Se till att det inte ligger främmande föremål (stenar, leksaker, ståltråd osv) som kan slungas omkring av maskinen på den areal som ska klippas. På så sätt reduceras risken för eventuell person- och maskinskada.

Klipp ej på sluttningar med mer än 20% lutning. Klippning på sluttningar är farligt eftersom traktorn kan välta eller halka. Starta och bromsa alltid mjukt på sluttningar, kör långsamt och med motorn tillkopplad vid utförskörning.

Kör aldrig på tvären på sluttningar utan alltid upp- eller nedför.

Arbeta endast vid dagsljus eller med tillräcklig belysning.

Traktorn är ej godkänd för persontransport. Ta aldrig med passagerare.

Före alla åtgärder på maskinen

Skydda dig mot skador. Före alla åtgärder på maskinen

- stäng av motorn,
- dra ut tändnyckeln,
- dra åt parkeringsbromsen,
- vänta tills alla rörliga delar står stilla, och motorn svalnat,
- dra av tändkabeln från tändstiftet så, att motorn inte kan starta oavsiktligt.

Efter arbetet

Lämna aldrig fordonet förrän du stängt av motorn, dragit åt parkeringsbromsen och dragit ut tändnyckeln.

Säkerhetsanordningar

Säkerhetsanordningarna är till för ditt skydd och måste alltid fungera. Förändringar av säkerhetsanordningarna eller deras funktion är förbjudet.

Säkerhetsanordningar är:

Utkastarlucka/ gräsuppsamlare

Utkastarluckan (bild 4)/gräsuppsamlaren skyddar mot skador genom kniven eller utslungade föremål. Traktorn får endast användas med utkastarlucka/gräsuppsamlare monterad.

Säkerhetsspärrsystem

Säkerhetsspärrsystemet gör att motorn endast kan startas, när

- föraren sitter på sätet,
- bromspedalen är helt nedtryckt resp parkeringsbromsen står i parkeringsläge,
- körriktningsspaken resp körpedalen står på "N",
- klippaggregatet är frånkopplat, dvs PTO-omkopplaren eller PTO-spaken står på "0/Från/Off" (PTO = Power-Take-Off).

Säkerhetsspärrsystemet stänger av motorn när föraren lämnar sätet utan att dra åt parkeringsbromsen och koppla från klippaggregatet.

Säkerhetsspärrsystemet förhindrar att bakåt utkastande maskiner startas utan monterad deflektor/gräsuppsamlare (automatisk frånslagning av motor eller klippaggregat).

Hos maskiner utan OCR-funktion resp vid avaktiverad OCR-funktion förhindrar säkerhetsspärrsystemet backning med tillkopplat klippaggregat (automatisk frånslagning av motor eller klippaggregat). Därför måste hos maskiner med PTO klippaggregat kopplas från med PTO-omkopplaren eller (beroende på utförande) PTO-spaken före backning.

Skyltar på maskinen

På fordonet sitter skyltar med olika tecken. Teckenförklaring:



OBS! Läs bruksanvisningen innan maskinen tas i bruk!



Se till att ingen uppehåller sig inom det farliga området!

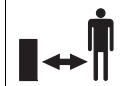

Risk för skada genom roterande knivar eller delar.

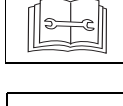
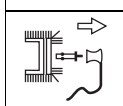

Dra av tändstifts-kontakten innan åtgärder på klippverkytgen påbörjas! Håll fingrar och fötter på avstånd från klippverkytgen! Koppla från maskinen och dra av tändstiftskontakten innan rengöring och inställning påbörjas.

Fara genom utkastat gräs eller fasta föremål.

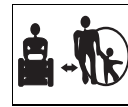

Personer, i synnerhet barn, och djur får inte uppehålla sig inom maskinens arbetsområde.



Arbete med maskinen på starkt lutande sluttningar kan vara farligt.



OBS!
Explosionsfara.



Batterisyra/
Risk för frätskada.



Före åtgärder på maskinen – dra ur startnyckeln och följ anvisningarna i bruksanvisningen.



Stig aldrig på klippaggregatet när du stiger på eller av maskinen.

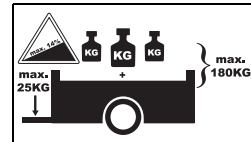

Vid körning med släp får följande maxvärden ej överskridas:

Max sluttningsvinkel	14%
Max tillåtet kultryck på dragfordonets dragkrok	25 kg
Max släpvagnsvikt (släp + last)	180 kg

Håll alltid dessa skyltar i ett läsbart tillstånd.

Tecken i bruksanvisningen

I denna bruksanvisning används följande tecken:



Fara
Detta tecken varnar för risker för personskada i samband med det beskrivna arbetet.



OBS
Detta tecken varnar för risker för saksador i samband med det beskrivna arbetet.



Tips
Markerar viktig informationen och användning.

Positionsangivelser

Vid positionsangivelser på maskinen (t.ex. vänster, höger) utgår vi alltid från förarsätet sett i körriktningen.

Avfallshantering

Förpackningsrester, förbrukade maskiner osv ska hanteras enligt gällande avfallsföreskrifter.

Montering

Montering av säte

Säte utan ställspak:

Bild 1

Säte med ställspak:

Bild 2

Montering av ratt

Bild 3

- Sätt ratten (1) på styrstången.
- Lägg på mellanläggsbrickor (3) och säkra ratten med skruven (4).

Tips

Lägg på mellanläggsbrickan (3b) med den välvda sidan riktad uppåt.

- Sätt på täckkåpan (5, beroende på utförande).

Montering av utkastarluckan

(Maskiner med sidutkast)

Bild 4a

- Demontera skruvar, brickor och muttrar på utkastet.
- Sätt i utkastarluckan (1) och fäst den med skruvar, brickor och muttrar.
- Montera klippaggregatsrullarna (2) med föreliggande skruvar, brickor och muttrar.

Bild 4b

Om utkastarlucka och klippaggregatsrullar redan är monterade.

- Tryck utkastarluckan något inåt och ta av transportsäkringsplåten. Utkastarluckan stängs automatiskt.

Montering av gräsupsamlare (beroende på modell)

- Se separat bruksanvisning "Gräsupsamlare".

Igångsättning av batteriet



Fara

Risk för förgiftning och skada genom batterisyra

Använd alltid skyddsglasögon och skyddshandskar. Undvik hudkontakt med batterisyran. Skölj genast med kallt vatten och uppsök läkare om du får batterisyra i ansiktet eller ögonen. Vid oavsiktlig förtäring av batterisyra: Drick mycket vatten och uppsök genast läkare. Förvara batterierna utom räckhåll för barn. Luta aldrig batteriet, eftersom batterisyra i så fall kan rinna ut.

Hantera batterisyrarester enligt gällande avfallsbestämmelser.



OBS

Brandfara, risk explosion och korrosion genom batterisyra och batterisyrans gaser.

Rengör genast delar som kommit i kontakt med batterisyra. Batterisyra verkar korroderande. Rökning förbjuden och håll avstånd till brännande och heta föremål. Ladda batterierna endast i väl ventilerade och torra rum. Kortslutning möjlig vid åtgärder på batteriet. Lägg inga verktyg eller metallföremål på batteriet.



OBS

Beakta monteringsordningsföljd när batteriet kopplas från eller ansluts.

Montering:

- Anslut först den röda kabeln (+/pluspol) och sedan den svarta kabeln (-/minuspol).

Demontering:

- Lossa först den svarta kabeln (-/minuspol) och sedan den röda kabeln (+/pluspol).

Tips

Batteriet sitter under förarsätet.

Vid leverans av ett "underhållsfritt/förseglat" batteri (typ 1)

(batteri utan lock)

Batteriet är fyllt med batterisyra och förseglat på fabriken. Men även ett "underhållsfritt" batteri måste skötas för att hålla länge.

- Håll batteriet rent.
- Undvik att luta batteriet. Även ur ett "Förseglat" batteri rinner elektrolytvätska ut om det lutas för mycket.

- Ladda batteriet 1–2 timmar med en batteriladdare (max laddningsström 12 V/6 A) före första igångsättning. Dra efter laddning först ut laddarens nätkontakt och ta därefter av battericellernas (se även laddarens bruksanvisning).

Vid leverans av ett ofyllt batteri (typ 2)

(batteri med lock)

Bild 5

- Ta av battericellernas lock.
- Fyll varje cell långsamt med batterisyra upp till 1 cm under påfyllningsöppningens kant.
- Låt batteriet stå i 30 minuter så, att blyet kan dra åt sig batterisyran.
- Kontrollera syranivån, fyll på batterisyra vid behov.
- Ladda batteriet 2–6 timmar med en batteriladdare (max laddningsström 12 V/6 A) före första igångsättning. Dra efter laddning först ut laddarens nätkontakt och ta därefter av battericellernas (se även laddarens bruksanvisning).
- Sätt på battericellerna lock.
- Montera batteriet i maskinen.
- Ta av batteriluftningens propp, sätt på luftningsslangen och för den nedåt. Se till att den hänger fritt! (Bild 5b)
- Anslut först den röda kabeln (+) och därefter den svarta (-).
- Därefter fylls batteriet endast med destillerat vatten (kontroll varannan månad).
- Håll batteriet rent.

Manöver- och indikeringsorgan





OBS. Skador på maskinen.

Här beskrivs först manöverorganens funktion. Utför ännu inga funktioner!

Tändningslås (beroende på modell)

Bild 6a

Start: Vrid nyckeln åt höger  tills motorn startar och släpp den därefter. Nyckeln står på /I.

Stopp: Vrid nyckeln åt vänster till /0.

i Tips

Vid tändningslås med ljusläge  kopplas ljuset till när startnyckeln efter motorstart ställs tillbaka på detta läge.

Tändningslås med OCR-funktion (beroende på modell)

Bild 6b



Detta tändningslås är utrustat med en OCR-funktion (= användar-kontrollerad klippning bakåt)

Start:

Vrid nyckeln åt höger  tills motorn startar och släpp den därefter.

Nyckeln står på  F (normalläge) och medger klippning framåt.

OCR-läge:

Vrid nyckeln åt vänster från normal-läget till backningsläget  R  F  och tryck på omkopplaren (1).

Kontrollampen (2) tänds och visar att maskinen medger klippning både framåt och bakåt.

Stanna:

Vrid nyckeln åt vänster till läge /0.

i Tips

Använd OCR-funktionen endast om det är absolut nödvändigt och arbeta annars i normalläget. OCR-funktionen kopplas automatiskt från när nyckeln vrids till normalläget eller när motorn slås från (stoppläge eller frånslagning genom säkerhetsspärrsystemet).

Choke (beroende på utförande)

Bild 7

Vid start med kall motor: Dra ut choken (bild 7a) eller ställ gasspaken på  N (bild 7b).

Gasspak

Bild 8

Ställ in motorvarvtalet steglöst.

Högt motorvarvtal = .

Lågt motorvarvtal = .

Kopplings-/bromspedal (endast vid modeller med Transmaticdrift)

Bild 9

Koppling = tryck ner pedalen till hälften

Bromsning = tryck ner pedalen helt

i Tips

Används också för aktivering/avaktivering av parkeringsbromsen

Bromspedal

Bild 9

Bromsning = tryck ner pedalen

i Tips

Används också för aktivering/avaktivering av parkeringsbromsen

Körriktningsspak (endast vid modeller med Transmaticdrift)

Bild 10

Inställningar får endast göras när traktorn står stilla.

Tryck för detta ner bromspedalen helt och håll den nertryckt.

Framåt = spaken på "F/"

Tomgång = spaken på "N"

Backa = spaken på "R/"

Spak för klipphöjdsinställning

Bild 11

Högsta klipphöjd – klippaggregatet uppe = spaken på "5 (H)".

Lägst klipphöjd – klippaggregatet nere = spaken på "1 (L)".

PTO-spak

Bild 12

Med hjälp av PTO-spaken kopplas klippaggregatet till och från mekaniskt.

Frånkoppling av klippaggregatet

0/ = dra spaken bakåt till anslaget

Tillkoppling av klippaggregatet

1/ = tryck spaken långsamt framåt till anslaget

Parkeringsbroms för maskiner med hydrostat-drift/Automaticdrift

Bild 13

Dra åt parkeringsbromsen:

Tryck ner bromspedalen helt och ställ spaken på "1".

Lossa parkeringsbromsen:

Tryck ner bromspedalen helt och ställ spaken på "0".

Spak för hastighetsinställning/parkeringsbroms för maskiner med Transmatic-drift

Bild 14

Låg hastighet = spaken på "1".

Hög hastighet = spaken på "6" eller "7" (tillval).

Höja hastigheten = Förskjut spaken utan att använda kopplings-/bromspedalen.

Sänka hastigheten = Förskjut spaken och använd härvid kopplings-/bromspedalen (tryck ner den till hälften).

Dra åt parkeringsbromsen: Tryck ner kopplings-/bromspedalen helt och ställ hastighetsspaken på .

Lossa parkeringsbromsen: Tryck ner kopplings-/bromspedalen helt och ställ hastighetsspaken i önskat läge.

Körspak för maskiner med hydrostatdrift (beroende på modell)

Bild 15

Steglös hastighetsinställning och körriktningsändring:

Framåt

Snabb framåtkörning = spak på "F/.

Max klipphastighet = spak på "CUTTING SPEED / .

Stanna:

Stopp och riktningssändring = spak på "N"

Bakåt

Backning = spak på "R/.

i Tips

– Ju längre spaken trycks i riktning mot "R" eller "F", desto fortare kör maskinen.

– När bromspedalen tryckts och åter släppts rör sig körspaken i riktning mot "N" och reducerar på så sätt starthastigheten.

Körspak för maskiner med hydrostatdrift (beroende på modell)/Automaticdrift

Bild 16

Med körpedalen ställs hastigheten in steglöst och regleras körriktningen.

Framåt = tryck körpedalen framåt (i körriktningen ) . Ju längre framåt, desto snabbare.

Stopp (för att stanna och vid riktningssändring = släpp upp körpedalen (N-läge)

Bakåt = tryck körpedalen bakåt (mot körriktningen ) . Ju längre bakåt, desto snabbare.

Tips

Vid åtdragen parkeringsbroms kan körpedalen ej användas.

Växelfrikoppling för maskiner med Automaticdrift

Bild 17a

Spaken sitter på maskinens vänstra sida mellan fotsteget och bakhjulet.

För att skjuta traktorn vid frånslagen motor.

- Tryck spaken inåt, dra den därefter utåt och sväng den bakåt. Spaken är spärrad framför hållaren.

För körning:

- För spaken åt vänster och tryck in den.

Växelfrikoppling för maskiner med hydrostatdrift

Maskiner med körspak

Bild 17b

Spaken sitter på maskinens baksida.

För att skjuta traktorn vid frånslagen motor.

- Dra ut spaken och tryck den åt höger.

För körning:

- För spaken åt vänster och tryck in den.

Maskiner med körspak

Bild 17c

Spaken sitter på maskinens vänstra sida mellan fotsteget och bakhjulet.

För att skjuta traktorn vid frånslagen motor.

- Dra ut spaken och tryck den åt höger.

För körning:

- För spaken åt vänster och tryck in den.

Kombiindikering (beroende på modell)

Bild 18

Kombiinstrumentet kan beroende på utförande bestå av följande komponenter:

Oljetryck (1):

Stäng genast av motorn och kontrollera oljeståndet om kontroll-lampan lyser när motorn är igång. Uppsök verkstad vid behov.

Koppling (2):

Kontrolllampan tänds vid motorstart om kopplings-/bromspedalen inte är tryckt resp parkeringsbromsen inte är åtdragen.

Klippaggregat (3):

Kontrolllampan tänds om klippaggregatet inte är fränkopplat när motorn startas.

Batteriladdning (4):

Om kontrolllampan lyser när motorn är igång, laddas batteriet ej tillräckligt. Uppsök verkstad vid behov.

Drifttimmätare (5):

Visar vid tillkopplad tändning antalet körda timmar.

Amperemeter (6):

Visar generatorns laddningsström till batteriet:

Lågt motorvarvtal = visare i mitten.

Högt motorvarvtal = visaren står till höger (+).

Tillvalsfunktioner:

- När tändningen slås till visas batterispänningen under kort tid och därefter visas antalet drifttimmar. Drifttimmarna räknas alltid, utom när startnyckeln står på "Stopp" eller är utdragen.
- Var 50:e drifttimme (beroende på utförande) visas "CHG/OIL" (dags för oljebyte) under 5 minuter på displayen. Detta meddelande visas under de nästa 2 drifttimmarna. Oljebytesintervall, se motorhandbok.

Ljus (beroende på modell)

Bild 21

Koppla till strålkastare = omkopplare på "ON".

Hos vissa modeller bortfaller ljusomkopplaren.

Strålkastarna lyser så länge motorn är igång resp startnyckeln ställs i läge  (beroende på modell).

Säte med ställspak (beroende på modell)

Bild 19

Dra in spaken och ställ in sätet.

Handhavande

Beakta även anvisningarna i motorhandboken!

Fara!

Risk för personskada.

Personer – särskilt barn – och djur får under klippning ej uppehålla sig inom traktorns arbetsområde.

De kan skadas av utslungade stenar eller andra föremål. Barn får aldrig använda traktorn.

Var särskilt försiktig vid klippning baklänges (maskiner med OCR-omkopplare). Inga personer får uppehålla sig inom maskinens arbetsområde.

Töm därför aldrig gräsuppsamlaren när klippaggregatet är igång.

Vid klippning på sluttningar kan traktorn välta. Kör därför aldrig på tvären utan alltid uppåt och nedåt. Max lutning 20%. Vänd aldrig på sluttningen.

Vid arbete på fuktigt gräs kan traktorn slira och eventuellt välta.

Arbeta endast på torrt gräs.

För hög hastighet höjer risken för olyckor.

Håll tillräckligt avstånd i gränsområdena som t.ex. i närheten av farliga sluttningar eller under träd och vid buskar och häckar.

Var särskilt försiktig vid backning under klippning.

Kontrollera gräsytan innan den klipps och avlägsna alla föremål som kan komma in i maskinen och slungas ut.

Om klippaggregatet träffar ett föremål (t.ex. sten) eller om maskinen plötsligt börjar vibrera på ett ovanligt sätt.

Låt en fackverkstad undersöka maskinen avseende skador innan driften återupptas.

Stå aldrig framför utkastaröppningen. Håll händer och fötter på avstånd från roterande delar.

Slå från motorn och dra ut startnyckeln och dra av tändkabeln innan blockeringen lossas eller utkastarkanalen rensas.

Använd ej maskinen vid dåligt väder som t.ex. vid risk för regn eller åska.

Risk för kvävning genom kolmonoxid

Låt motorn endast vara igång utomhus.

Explosions- och brandfara

Bränsle- och bensinångor är explosiva och lättantändliga.

Fyll på bränsle innan motorn startas. Bränsletanken ska alltid vara stängd när motorn är igång eller fortfarande varm.

Fyll endast på bränsle vid frånslagen och avsvanad motor. Undvik öppen eld, gnistbildning och rök ej.

Tanka endast utomhus.

Starta ej motorn om bränsle runnit över. Skjut bort fordonet från det bränsleförorenade området och vänta till bränsleångorna fördunstat.

För att undvika brandrisk ska följande delar hållas fria från gräs och olja:

Motor, avgasrör, batteri och bränsletank.

⚠ Fara!

Risk för personskada genom defekt maskin

Använd traktorn endast i felfritt tillstånd.

Gör en okulärbesiktning före varje start. Kontrollera särskilt säkerhetsanordningarna, klippverktygen med fäste, manöverorgan och skruvförband.

Byt ut defekta delar innan fordonet används.

i Arbetstider

Kontrollera hos ansvarig myndighet under vilka tider fordonet får användas.

Tankning och kontroll av oljenivå

i Tips

Motorn har redan fyllts med olja på fabriken – kontrollera och fyll på vid behov.

- Tanka endast oblyad bensin (bild 20).
- Fyll bränsletanken upp till max 2 cm under påfyllningsrörets underkant.
- Stäng tanklocket ordentligt.
- Kontrollera oljenivån (bild 20). Den måste ligga mellan "Full/Max."- och "Add/Min."-markeringen (se motorhandboken).

Kontroll av däckens lufttryck

i Tips

Av produktionsskäl kan däcktrycket vara högre än nödvändigt.

- Kontrollera däckens lufttrycket. Korrigera vid behov (se avsnittet "Skötsel"):
– fram: 0,8 bar
– bak: 0,7 bar

Inställning av förarsäte

- Ställ sätet i önskat läge.

Beroende på utförande:



- Lossa skruvarna, ställ in sätet och dra åt skruvarna igen (bild 1) eller
- dra i ställspaken, ställ in sätet och släpp ställspaken igen (bild 19).



Motorstart

- Ta plats på förarsätet.
- Koppla från klippaggregatet: Koppla från PTO (bild 12) och ställ upp klippaggregatet.
- Tryck ner broms- resp kopplingsbromspedalen (bild 9) helt och håll den nertryckt eller dra åt parkeringsbromsen (bild 13/14).
- Ställ körriktningsspaken/körspaken (bild 10/15) på "N".

i Tips

Maskiner med körpedal står i "N"-läge, när körpedalen inte används (bild 16).

- Ställ gasspaken (bild 8) på .
- Dra ut choken vid kall motor resp ställ gasspaken på  (bild 7).

- Vrid tändningsnyckeln (bild 6) till  tills motorn startar (startförsök max 5 sekunder, vänta 10 till nästa startförsök). Ställ tändningsnyckeln på /F när motorn är igång.
- Tryck in choken långsamt när motorn är igång (bild 7).
- Ställ tillbaka gasspaken (bild 8) tills motorn går lugnt.

Stanna motorn

- Ställ gasspaken (bild 8) på mellanläget.
- Låt motorn gå ca 20 sekunder.
- Ställ tändningsnyckeln (bild 6) på /0.
- Dra ut tändnyckeln.
- Dra åt parkeringsbromsen innan traktorn lämnas.

Körning

⚠ Fara

Abrupt start, plötsligt stopp och körning med för hög hastighet höjer risken för olyckor och kan leda till att maskinen skadas.

Ställ aldrig in förarsätet under körning.

i Tips

Var särskilt försiktig vid backning. Ändra aldrig körriktning utan att först ha stannat traktorn.

Körning med Hydrostatdrift

- Starta motorn på angivet sätt.
- Lossa parkeringsbromsen.
- Tryck långsamt på körspaken resp körpedalen (beroende på modell) tills önskad hastighet uppnås.

Körning med Transmaticdrift

- Starta motorn på angivet sätt.
- Lossa parkeringsbromsen: Tryck ner kopplings-/bromspedalen helt och håll den nedtryckt.
- Ställ körriktningsspaken i motsvarande läge.
- Ställ in hastigheten med spaken.
- Släpp långsamt upp kopplings-/bromspedalen, maskinen kör.







Körning med Automaticdrift

- Starta motorn på angivet sätt.
- Lossa parkeringsbromsen.
- Tryck långsamt på körpedalen tills önskad hastighet uppnåtts.

Stanna traktorn

- Ställ körspaken i läge "N" resp släpp körpedalen (maskiner med hydrostatdrift/Automaticdrift).
- Tryck ner bromspedalen resp kopplings-/bromspedalen tills maskinen står stilla.

Klippning

- Vid normal drift /    F (se bruksanvisningen för tändningslåset):
Slå från klippaggregatet och höj det innan du börjar backa.
- Vid klippning bakåt R  F   (se bruksanvisningen för tändningslåset):
var särskilt försiktig vid klippning baklänges och använd denna funktion endast om det är absolut nödvändigt.
- Ändra aldrig riktning när traktorn är i rörelse.

Maskiner med Hydrostatdrift

- Starta motorn på angivet sätt.
- Ställ gasspaken på  för att säkerställa tillräcklig effekt.
- Lossa parkeringsbromsen.
- Koppla till klippaggregatet.
- Sänk klippaggregatet.
- Välj framåtkörning och hastighet genom att långsamt tryck på körspaken resp körpedalen (beroende på modell).
Maskinen kör.

Maskiner med Transmaticdrift

- Starta motorn på angivet sätt.
- Ställ gasspaken på  för att säkerställa tillräcklig effekt.
- Lossa parkeringsbromsen: Tryck ner kopplings-/bromspedalen helt och håll den nedtryckt.
- Ställ körriktningsspaken på "F"/framåt.
- Ställ in hastigheten med spaken.
- Koppla till klippaggregatet:
– Koppla till PTO.
- Sänk klippaggregatet.
- Släpp långsamt upp kopplings-/bromspedalen, maskinen kör.

Maskiner med Automaticdrift

- Starta motorn på angivet sätt.
- Ställ gasspaken på  för att säkerställa tillräcklig effekt.
- Lossa parkeringsbromsen.
- Koppla till klippaggregatet.
- Sänk klippaggregatet.
- Välj framåtkörning och hastighet med körpedalen (genom att trycka långsamt på den). Maskinen kör.

Allmänt

Se till att maskinen inte överbelastas vid inställning av kliphöjd och körhastighet.
Beroende på gräsets längd, typ och fuktighet är det nödvändigt att anpassa kliphöjd och körhastighet för att kunna samla upp gräset störningsfritt med en gräsuppsamlare. Reducera hastigheten och höj kliphöjden om maskinen täpps till.

Parkering

- Stanna traktorn.
- Koppla från klippaggregatet.
- Ställ gasspaken på mellanläget.
- Ställ klippaggregatet i högsta läget.
- Ställ efter 20 sekunder startnyckeln på /0.
- Dra ut tändnyckeln.
- Dra åt parkeringsbromsen innan traktorn lämnas.

Rulla traktorer med Hydrostatdrift

Maskinen får endast dras/skjutas vid frånslagen motor.

- Lossa parkeringsbromsen.
- Frikoppla växeln (bild 17b resp 17c beroende på modell): Dra spaken utåt och tryck den åt höger.

Ställ tillbaka frikopplingsspaken före motorstart.

Skjuta maskiner med Automaticdrift

Maskinen får endast dras/skjutas vid frånslagen motor.

- Lossa parkeringsbromsen.
- Frikoppla växeln (bild 17a): Tryck spaken inåt, dra den därefter utåt och sväng den bakåt. Spaken har snäppt in före fästet.

Ställ tillbaka frikopplingsspaken före motorstart.

Bioklippning

Med motsvarande tillbehör kan man även bioklippa med vissa traktorer. Fråga handlaren efter tillbehör.

Tömma gräsuppsamlaren (beroende på modell)

Se separat bruksanvisning "Gräsuppsamlare".

Tips för gräskötsel

Klippning

En gräsmatta består av olika gräs-sorter. Om den klipps ofta, växer grässorter med starka rötter mest. Om den klipps sällan, utvecklas långa grässorter och vilda örter som tex klöver och tusensköna ...). Gräsmattans normalhöjd är ca 4–5 cm. Vid klippning bör inte mer än en $\frac{1}{3}$ av gräsets sammanlagda längd klippas av – alltså när gräsmattan nått gräsmattan klippas vid 7–8 cm höjd. Klipp den helst inte kortare än 4 cm, eftersom den då kan ta skada vid torka.

Klipp högt gräs (t.ex. efter semestern) stegvis ner till normalhöjd.

Bioklippning (med tillbehör)

Gräset klipps i små bitar (ca 1 cm) och får ligga kvar på gräsmattan, vilket ger gräsmattan många näringsämnen.

För optimalt resultat måste gräsmattan alltid klippas kort, se även punkt "Klippning".

Beakta följande anvisningar vid bioklippning:

- Klipp inte när gräset är vått.
- Klipp aldrig av mer än 2 cm av den sammanlagda gräslängden.
- Kör med max motorvarvtal.
- Rengör klippaggregatet regelbundet.

Transport

Kör endast korta sträckor med trädgårdstraktorn för att byta arbetsplats. Använd transportfordon för längre sträckor.

OBS! Traktorn är ej godkänd för körning på allmän väg.

Korta sträckor

Fara

Föremål kan träffas och slungas ut av det roterande klippaggregatet och förorsaka skada.

- Stäng av klippaggregatet före körning.

Långa sträckor

OBS!

Transportskador

Respektive transportmedel måste användas på avsett sätt (setillhörande bruksanvisning). Vid transport måste traktorn säkras så, att de ej kan rutscha.

Miljöfara genom utläckande bränsle

Transportera aldrig traktorn i lutande läge.

- Förbered transportfordon.
- Montera rampen till transportfordonet.
- Skjut maskinen i tomgång för hand på lastflaket (frikoppla växeln hos maskiner med hydrostatdrift resp Automaticdrift).
- Dra åt parkeringsbromsen.
- Se till att maskinen inte kan rutscha.

Rengöring/tillsyn

Fara!

Risk för personskada genom oavsiktlig motorstart

Skydda dig mot skador. Före alla åtgärder på maskinen

- stäng av motorn,
- dra ut tändnyckeln,
- dra åt parkeringsbromsen,
- vänta tills alla rörliga delar står stilla, och motorn svalnat,
- dra av tändkabeln från tändstiftet för att förhindra att motorn startar oavsiktligt.

Rengöring

OBS

Använd ej högtryckstvätt för rengöring.

Rengöring av maskinen

- Rengör så snabbt som möjligt efter användning.
- Ställ maskinen på ett fast och jämnt underlag.
- Ställ körriktningsspaken på "F" eller "R" (ej hos alla modeller).
- Dra åt parkeringsbromsen.

Tips

Om maskinen används under vintern är rost- och korrosionsrisken särskilt stor. Rengör maskinen noggrant efter varje användning.

Rengöring av klippaggregatet

Fara!

Risk för personskada genom vassa knivar

Använd skyddshandskar.

Vid flera klippverktyg kan en rörelse hos det ena utlösa en rörelse hos det andra. Rengör därför klippverktygen försiktigt.

OBS!

Motorskada

Luta aldrig traktorn mer än 30°. Bränsle kan tränga in i förbränningskammaren och leda till motorskada.

- Ställ klippaggregatet helt uppåt.
- Rengör klippkammaren med borste eller lapp.

Klippaggregat med rengöringsdysa (tillval)

Bild 23

Ställ traktorn på en jämn yta som är fri från stenar och andra lösa föremål och dra åt parkeringsbromsen.

1. Montera en vattenslang med vanlig snabbkoppling på rengöringsdysan. Öppna vattenkranen.
2. Starta motorn.
3. Sänk klippaggregatet och koppla till det ett par minuter.
4. Slå från klippaggregat och motor.
5. Ta av vattenslangen.

Upprepa steg 1–5 vid den andra rengöringsdysan (såvida sådan finns). Efter rengöring (steg 1–5):

- Ställ klippaggregatet uppåt.
- Starta motorn och klippaggregatet och låt de gå ett par minuter för att torka klippaggregatet.

Rengöring av gräsuppsamlaren

Tips

Se separat bruksanvisning "Gräsuppsamlare".

- Ta ut och töm gräsuppsamlaren.
- Gräsuppsamlaren kan rengöras med en kraftig vattenstråle (trädgårdsslang).
- Låt gräsuppsamlaren torka helt innan den används igen.

Skötsel

Beakta skötsel föreskrifterna i motorhandboken. Låt en auktoriserad verkstad se över maskinen efter varje säsong.

OBS!

Motorolja skadar miljön

Hantera den förbrukade oljan enligt gällande avfallsföreskrifter.

Fara för miljön genom batterier

Förbrukade batterier får ej kastas i hushållssoporna utan måste hanteras enligt gällande avfallsföreskrifter. Hantera förbrukade batterier enligt gällande avfallsföreskrifter. Demontera batteriet innan fordonet skrotas.

Användning av starthjälpkabel

Fara

Överkoppla aldrig ett defekt eller fruset batteri med en starthjälpkabel. Se till att maskinerna och kabelklämmorna ej vidrör varandra och att tändningarna är fränkopplade.

- Koppla den röda starthjälpkabeln till det urladdade batteriets och hjälpbatteriets pluspoler (+).
- Koppla den svarta starthjälpkabeln först till hjälpbatteriets minuspol (-). Koppla den andra klämman på motorblocksramen hos traktorn med det urladdade batteriet (så långt som möjligt från batteriet).

i Tips

Om hjälpbatteriet sitter i ett fordon, får detta fordon ej startas under starthjälpen.

- Starta traktorn med det urladdade batteriets och dra åt parkeringsbromsen.
- Lossa starthjälpkabeln i omvänd ordning.

Luftryck i däcken**! OBS**

Överskrid aldrig max tillåtet luftryck (se däckside). Stå vid pumpning ej framför eller över däcken.

Rekommenderat luftryck:

framåt: 0,8 bar

bakåt: 0,7 bar

För högt luftryck minskar däckens livslängd. Luftrycket ska kontrolleras före varje körning.

Efter 2–5 drifttimmar

- Första motoroljebyte. Övriga intervall, se motorhandboken. Använd oljeräna eller Quick-tömning (bild 22) (tillva) för att tömma ut oljan.

Varannan månad

- Endast typ 2: Fyll på battericellerna med destillerat vatten upp till 1 cm under påfyllningsöppningen.
- Smörj framhjulens resp framaxelns lager (beroende på utförande) med universalfett på smörjniplarna.

Var 50:e drifttimma

- Låt en fackverkstad avlägsna smuts och gräsrester i växeln.

Vid behov**Batteriladdning**

Om maskinen inte ska användas under längre tid, rekommenderar vi att ta ut batteriet och ladda det före förvaringen liksom varannan månad och innan det tas i bruk igen.

i Tips

Beakta batteriladdarens bruksanvisning.

Byt säkring

- Ersätt defekta säkringar endast med säkringar med samma styrka.

En gång per säsong

- Smörj styrdrevets kuggar med universalfett.
- Smörj styrningens leder med några droppar olja.
- Smörj alla vrid- och lagerställen (manöverspak, klippaggregatets höjdställning ...) med några droppar olja.
- Rengör tändstiftet och ställ in elektrodavståndet eller byt tändstift, se motorhandboken.
- Låt en fackverkstad smörja bakre hjulaxlar med specialfett (vattenavvisande).
- Låt en fackverkstad slipa eller byta knivarna.

Driftstopp**! OBS!****Materialsador på maskinen**

Förvara traktorn med avsvlnad motor endast i rena och torra rum. Skydda i varje fall traktorn mot rost vid längre förvaring (t.ex. under vintern). Efter säsongen eller om traktorn inte används inom en månad:

- Rengöring av maskinen och gräsuppsamlaren.
- Spreja alla metalldelar med olja eller torka av de med en inoljad trasa för att skydda metalldelarna mot rost.
- Ladda batteriet med en batteriladdare.
- Vid driftuppehåll under vintern: Ta ut batteriet, ladda det och förvara det på en torr/sval plats (frostskyddad). Ladda det var 4–6 vecka och innan det sätts in igen.
- Tappa av bränslet (endast utomhus) och behandla motorn enligt motorhandboken.
- Fyll på luft i däcken enligt angivelserna på däcken. Däck utan angivelser ska fyllas med 0,9 bar.
- Förvara traktorn i ett rent och torrt rum.

Garanti

I varje land gäller vår eller importörens garanti.

Störningar på fordonet åtgärdar vi kostnadsfritt inom ramen för garantin, såvida dessa beror på ett material- eller tillverkningsfel. Kontakta vid garantifall handlaren eller närmaste representant.

Information rörande motorn

Motortillverkaren är ansvarig för alla motorrelevanta problem när det gäller effekt, effektmätning, tekniska data, garanti och service. Se motortillverkarens medlevererade bruks-anvisning.

Felsökning**! Fara!****Risk för personskada genom oavsiktlig motorstart**

Skydda dig mot skador. Före alla åtgärder på maskinen:

- stäng av motorn,
- dra ut tändnyckeln,
- arretera parkeringsbromsen,
- vänta tills alla rörliga delar står stilla; motorn måste ha svalnat,
- dra av tändkabeln från tändstiftet så, att motorn inte kan starta oavsiktligt.

Störningar under driften har ofta mycket enkla orsaker, vilka du bör känna till och delvis själv kunna åtgärda. Kontakta i tveksamma fall en fackverkstad.

Problem	Eventuell orsak	Åtgärd
Startmotorn roterar ej.	Säkerhetsspärrsystemet har utlöst.	Ta plats på sätet för att starta, tryck ned bromspedalen helt resp dra åt parkeringsbromsen. Koppla från klippaggregatet hos maskiner med PTO-omkopplare eller spak. Montera grässamlare eller deflektor på maskiner med bakutkast.
	Batteriet felaktigt anslutet.	Anslut röd kabel på batteriets (+)-pol och den svarta kabeln på batteriets (-)-pol.
Startmotorn roterar ej.	Tomt eller svagt batteri.	Kontrollera vätskenivån i batteriet. Fyll vid behov på destillerat vatten upp till 1 cm under påfyllningsöppningen. Ladda därefter batteriet.
	Säkring har utlöst.	Byt säkring. Om säkningen utlöser igen, måste orsaken (oftast kortslutning) fastställas.
	Lös stromkabel mellan motor och ram.	Anslut stromkabeln.
Startmotorn roterar men motorn startar inte.	Choke och gasspak står i fel läge.	Ställ choken i rätt läge. Ställ gasspaken på  .
	Förgasaren får inget bränsle. Bränsletanken tom.	Fyll på bränsle.
	Defekt eller smutsigt tändstift.	Kontrollera tändstiftet, se motorhandboken.
	Ingen tändgnista.	Låt tändningen kontrolleras i en fackverkstad.
Motorn ryker.	För mycket motorolja i motorn.	Stäng genast av motorn. Kontrollera oljenivån.
	Motor defekt.	Stäng genast av motorn. Låt fackverkstad kontrollera motorn.
Starka skakningar.	Defekt knivaxel eller defekt kniv.	Stäng genast av motorn. Låt fackverkstad byta defekta delar.
Gräs kastas ej ut eller ojämn klippning.	Lågt motorvarvtal.	Ge mer gas.
	För hög körhastighet.	Ställ in lägre körhastighet.
	Slöa knivar.	Låt fackverkstad slipa eller byta ut knivarna.
Motorn är igång, klippaggregatet klipper ej.	Kilremsbrott.	Låt fackverkstad byta kilrem.