

# MONTERINGSANVISNING

## Vägkudde (med ingjuten kontrastmarkering)

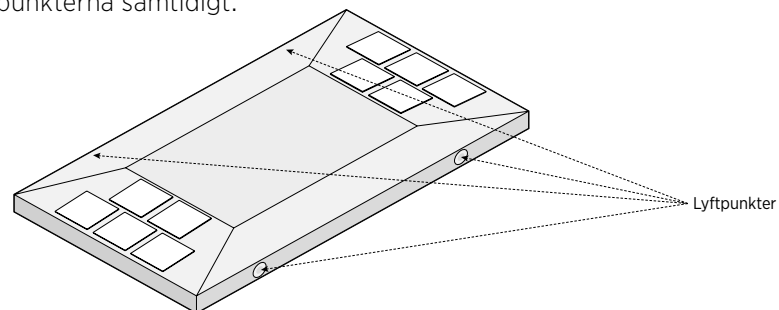

**1.** Plattan lyfts i alla 4 lyftpunkterna samtidigt.



**2.** Plattan läggs på 20-30 mm ab4-8/b180.

**3.** Placera plattan medan asfalten är varm.

**4.** I remsan runt om plattan läggs 100 mm stenrik asfaltsbetong av typ (abs8/b180) i 2 lager, som sedan packas.