

18518-1 / 18518-15

* 185181-1 / 185181-15

** 185182-1 / 185182-15

** 185183-1 / 185183-15

PLUS

www.plus.dk

Senest revideret:

Letzte Änderung:

Senast ändrad:

Feb.2021

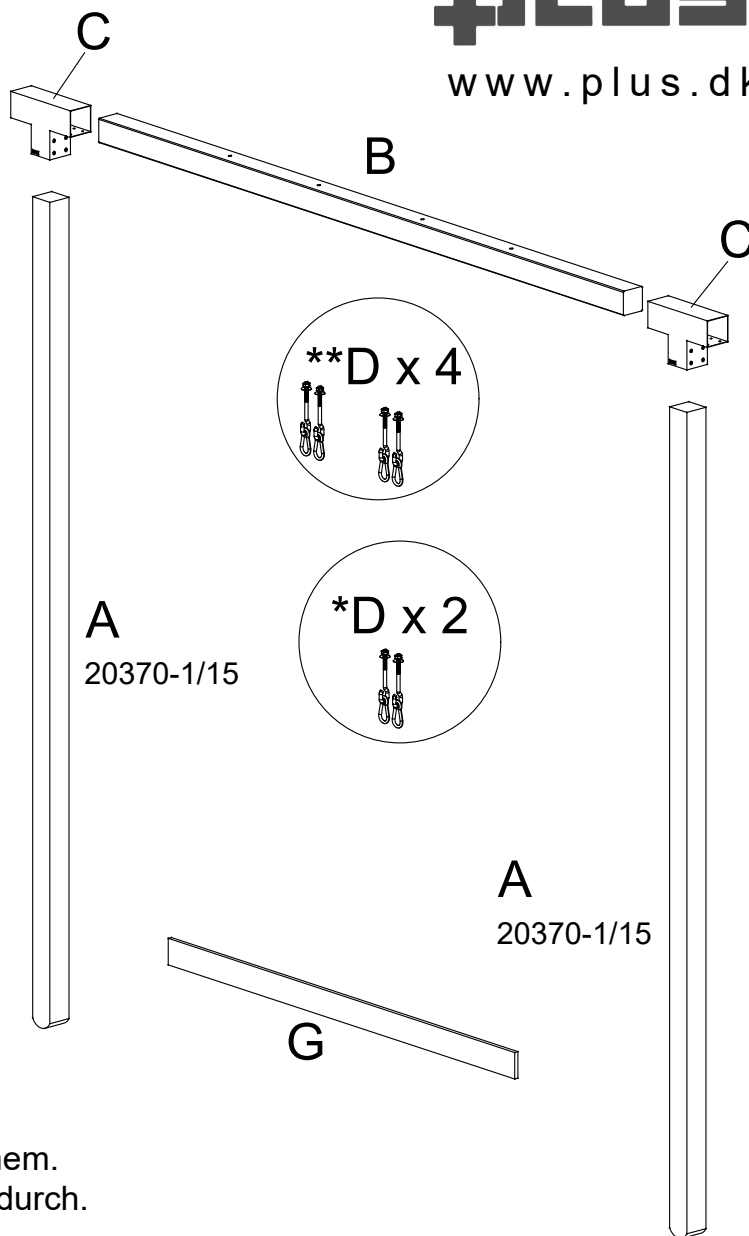
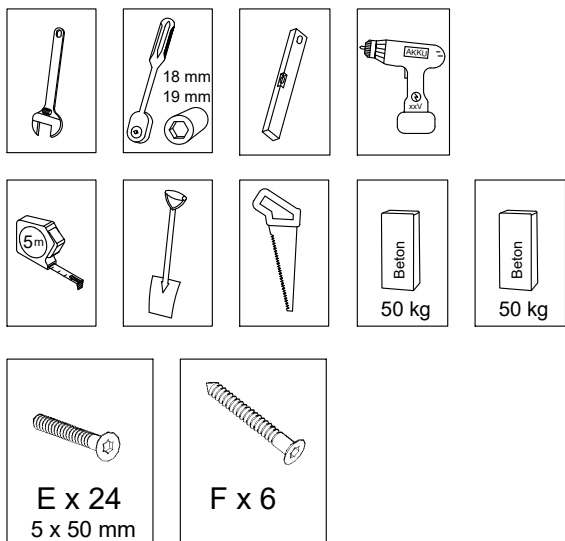

Læs denne vejledning grundigt igennem.
Lesen Sie diese Anleitung sorgfältig durch.
Läs denna bruksanvisning noga.

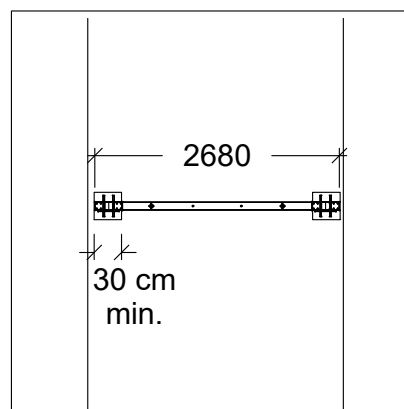
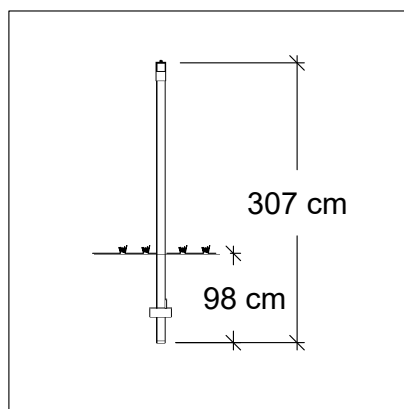
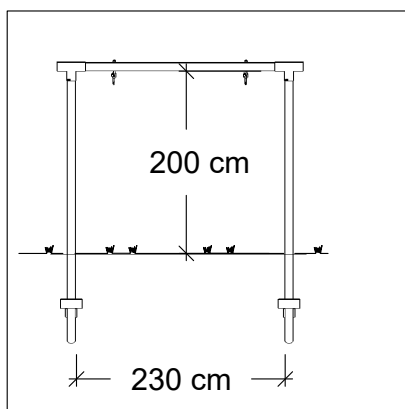

DS/EN 71-8



Advarsel. Kun til privat brug.
Warnung. Nur für privaten Gebrauch.
Varning. För privat bruk.



Max
2 x 40 kg

Placering:

Gyngestativet placeres på et plant område, der skal være mindst 2m fri rundt omkring stativet (træer, huse m.m.).

Underlaget under gyngestativet bør overholde kravene til støddæmpning.

Græs har udmærkede støddæmpende egenskaber, hvis det vedligeholdes ordentligt. (grønt, trimmet og godt rodnet).

Hvis der anvendes løst underlag f.eks. grus, bør det være 40cm dybt.

Desuden findes der produkter som barkflis og gummimåtter.

Placer aldrig gyngestativet på materialer som fliser og asfalt.

Der må ikke ændres på konstruktionen.

Der kan opstå bevægelighed i konstruktionens øverste del, når gyngestativet er i brug, dette har ingen betydning for brugen af gyngen og udgør ingen fare for brugerne.

Ved brug af gyngen forstås - at 1 - 2 børn op til 40kg gynger.

Vedligeholdelse:

Det er vigtigt at holde øje med at gyngestativet er i orden.

Rutinemæssig visuel inspektion:

At der ikke er glasskår, ituslåede dele og legetøj der ligger og flyder i stødområdet.

Hvis underlaget ikke er jævnt og i oprindeligt niveau, udbedres dette.

Kontroller jævnligt gyngestativet.

- Stramning af samlinger eller udskiftning af slidte eller defekte dele.
- Bevægelige dele skal olieres.
- Vedligeholdelse af støddæmpende underlag.

Skulle der opstå synlig deformation af konstruktionen, skal man stoppe brugen af gyngen og den defekte del udskiftes.

Advarsel:

Tøj med hætter bør være uden snore, da børn kan blive kvælt i disse snore, hvis de sætter sig fast. Ligesom man bør undgå halstørklæder og lignende.

En voksen person bør holde opsyn når børn leger.

På Plus.dk kan du finde yderligere information om hvordan du skal efterbehandle og vedligeholde produktet.

Sådan gør du:

Klik på  i topmenuen for at finde hjælp. Søg på produkt eller varenr. i søgefeltet på plus.dk og find alle de gode links med nyttig viden under det enkelte produkt.

Gem denne vejledning til senere brug.



Der skal bruges ca. 50 kg beton pr. stolpe.
Betonen skal hærde min. 1 uge før gyngen må tages i brug.

Platzierung:

Der Schaukelständer sollte auch einer ebenen Fläche platziert werden. Es muss ein Sicherheitsabstand von mindestens 2 Meter rund um den Schaukelständer eingehalten werden (Bäume, Haus u.a.)

Der Untergrund unter dem Schaukelständer sollte die Anforderungen der Stoßabsorbierung erfüllen. Rasen erfüllt eine ausgezeichnete stoß dämpfende Eigenschaft, sofern der Rasen ordentlich gepflegt wird (grün, getrimmt und ein gutes Wurzelwerk).

Sofern ein loser Untergrund angewendet wird, wie z. Bsp. Kies, muss dieser mindestens 40 cm tief sein. Des Weiteren gibt es Produkte wie Rindenmulch oder Gummimatten. Der Schaukelständer darf niemals auf Materialien wie Beton oder Asphalt platziert werden. Die Konstruktion darf nicht verändert werden.

Es kann im obersten Teil der Konstruktion Beweglichkeit vorkommen, dies hat keine Bedeutung für den Gebrauch der Schaukel und keine Einschränkung der Sicherheit der Benutzer.

Unter Gebrauch der Schaukel versteht man, dass 1 bis 2 Kinder bis 40 kg schaukeln

Instandhaltung:

Es ist wichtig, dass eine regelmäßige routinemäßige visuelle Inspektion des Schaukelständers durchgeführt wird.

In der Sicherheitszone liegende Gegenstände sollten entfernt werden. Sofern der Untergrund nicht mehr eben ist, muss dieses ausgebessert werden.

In regelmäßigen Abständen ist die Stabilität des Schaukelständers zu kontrollieren, der Verschleiß der beweglichen Teile und die Festigkeit der Verbindungen nachzuprüfen.

Das Zubehör ist auf Korrosion und das Holz auf Fäulnis zu prüfen.

Die beweglichen Teile sind einzuschmieren und die verschlissenen bzw. defekten Teile sind gegen Teile, die den Anforderungen der Anleitung entsprechen, auszutauschen.

Die Schrauben sind nachzuspannen.

Sollte eine sichtbare Deformation der Konstruktion entstehen, muss man die Benutzung der Schaukel einstellen und das defekte Teil austauschen.

Achtung:

Kleidung mit Kapuzen sollte ohne Schnur sein, da sich diese verfangen können. Auch sollte der Gebrauch von Schals oder ähnlichen vermieden werden.

Auf www.plus.dk/de finden Sie weitere Informationen über die Nachbehandlung und Pflege vom Produkt.

So geht es:

Klicken Sie auf  im Topmenü um Hilfe zu finden. Suchen Sie nach dem Produkt oder der Artikelnummer im Suchfeld auf www.plus.dk/de und finden Sie alle guten Links mit nützlichem Wissen unter dem jeweiligen Produkt.

Aufbewahren Sie die Anleitung für einen späteren Gebrauch.



Pro Pfosten ca. 50 kg Beton verwenden.

Der Beton muß mindestens 1 Woche härten, bevor die Schaukel benutzt werden darf.

Placering:

Gungställningen placeras på en plan yta med ett fritt utrymme på minst 2 m kring ställningen (träd, hus m.m.).

Underlaget under gungställningen bör följa kraven på stötdämpning.

Gräs har utmärkta stötdämpande egenskaper om det sköts ordentligt. (Grönt, trimmat och djupt rotat.)

Vid användning på löst underlag, t.ex. grus, bör detta vara 40 cm djupt.

Dessutom finns det produkter som barkflis och gummimattor. Placera aldrig gungställningen på material som plattor och asfalt.

Konstruktionen får inte ändras.

Rörelse kan ske i den övre delen av strukturen när gungstativet används, detta har ingen inverkan på användningen av gungan och utgör ingen fara för användarna.

Användningen av gungan - att 1-2 barn upp till 40 kg gungor.

Underhåll:

Det är viktigt att kontrollera att gungställningen är i ordning.

Regelbunden visuell inspektion:

Att det inte finns glassplitter, sönderslagna delar och leksaker som ligger och skräpar i stötområdet.

Om underlaget inte är jämnt och i ursprunglig nivå åtgärdas detta.

Kontrollera gungställningen regelbundet.

- Åtstramning av fogar eller byte av slitna eller defekta delar.
- Rörliga delar ska smörjas.
- Underhåll av stötdämpande underlag.

Varning:

Plagg med huva bör vara utan snöre eftersom barn kan kvävas om detta snöre fastnar.

Även halsdukar och liknande bör undvikas.

På Plus.dk finns det ytterligare information om hur du ska efterbehandla och underhålla produkten.

Så här gör du:

Klicka på  i den övre menyn för att få hjälp. Sök på produkt eller varenr. i sökrutan på plus.dk och hitta alla bra länkar med nyttig information under varje enskild produkt.

Spara denna vägledning för senare användning.



Ca. 50 kg betong måste användas vid varje trästolpe.
Betongen ska härda min. 1 vecka innan gungan kan användas.

Anbefalet udbredelse af stødområde.

Empfohlene Erweiterung
des Fallbereiches.

Rekommenderad bredd på stötområdet.

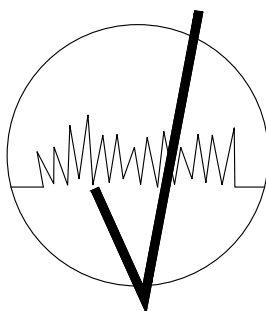
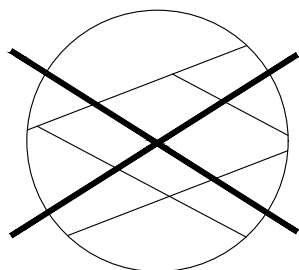
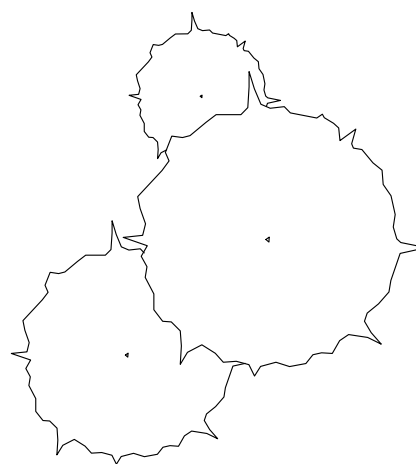
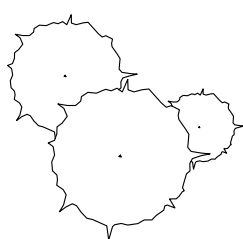
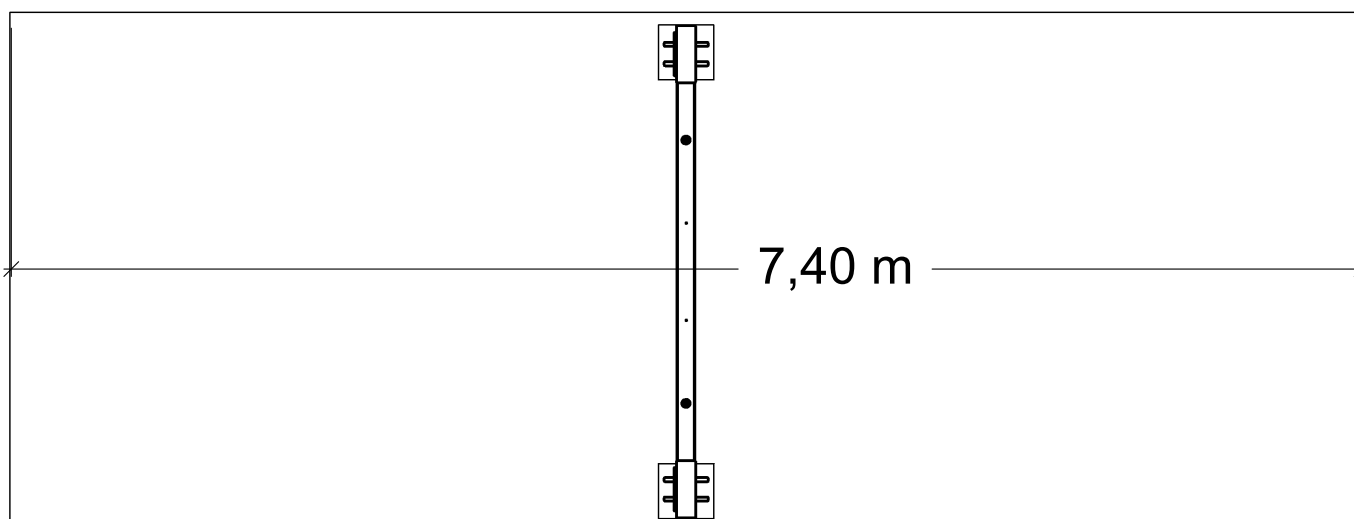
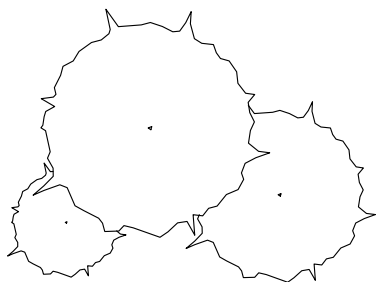

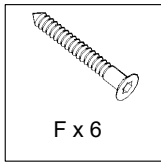
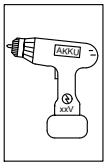

F x 6

G

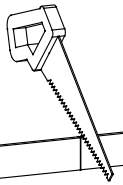

= 6

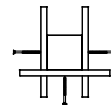
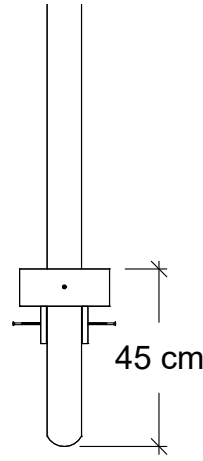
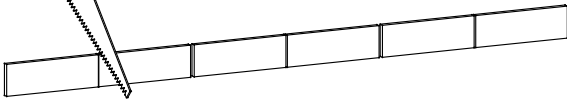

A x 2

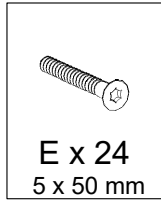
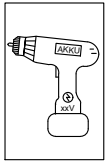
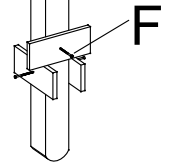

E x 24
5 x 50 mm

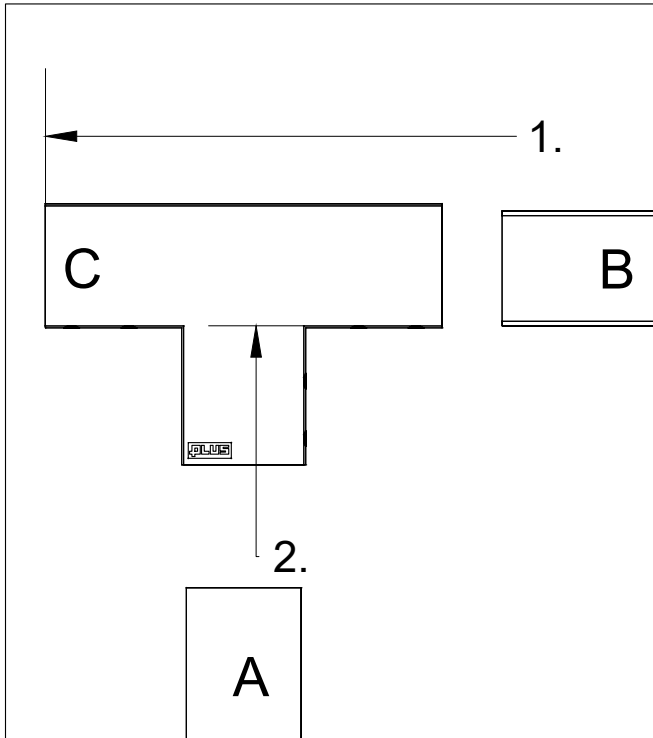

x 2

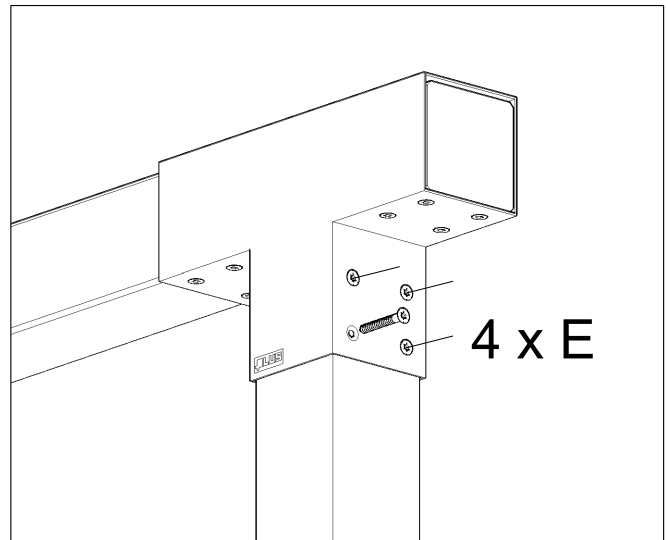
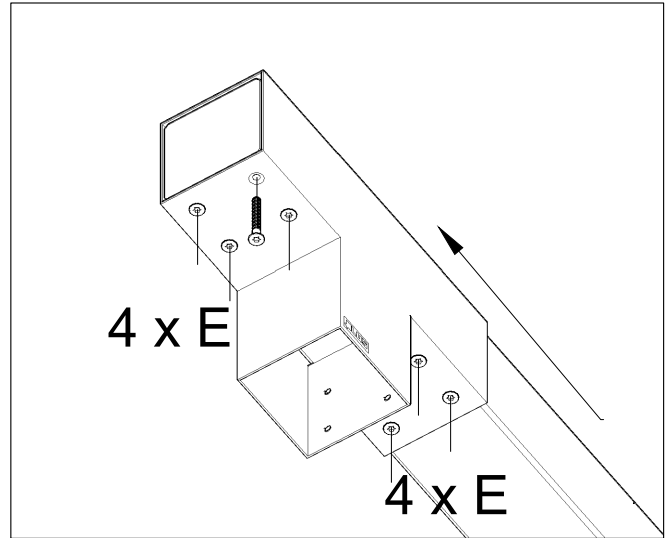

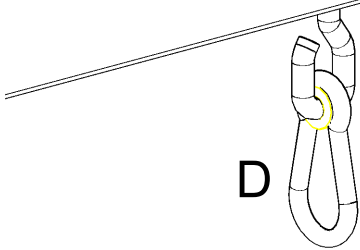
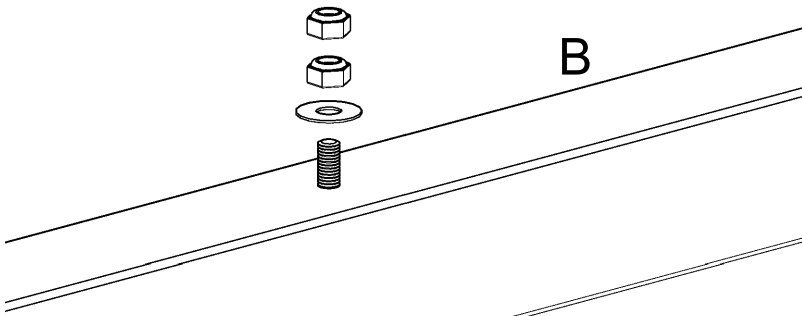
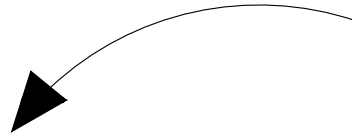
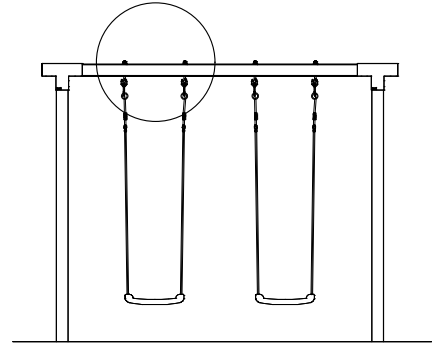
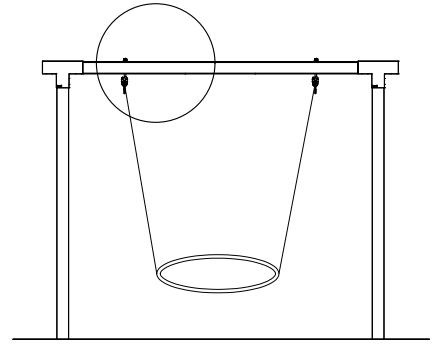
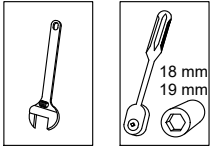

x 2 185181-1 / 185181-15

x 4 185182-1 / 185182-15
185183-1 / 185183-15



Der skal bruges ca. 50 kg beton pr. stolpe.
Betonen skal hærde min. 1 uge før gyngen må tages i brug.

Pro Pfosten ca. 50 kg Beton verwenden.
Der Beton muß mindestens 1 Woche härten, bevor die Schaukel benutzt werden darf.

Ca. 50 kg betong måste användas vid varje trästolpe.
Betongen ska härda min. 1 vecka innan gungan kan användas.

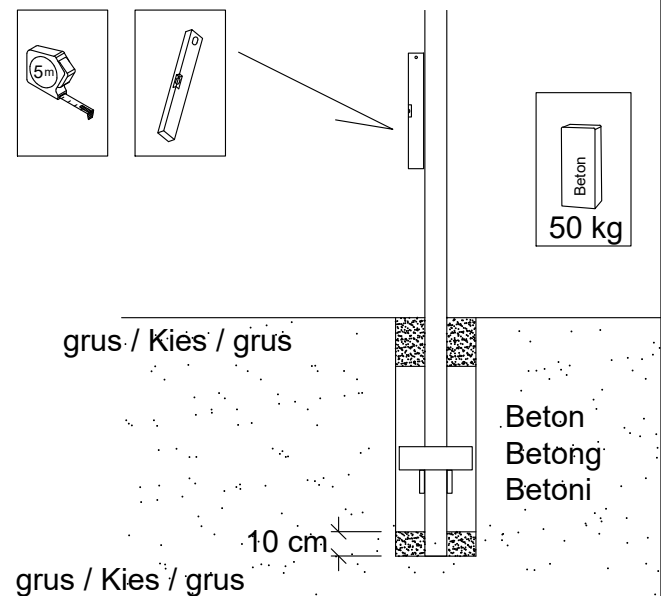
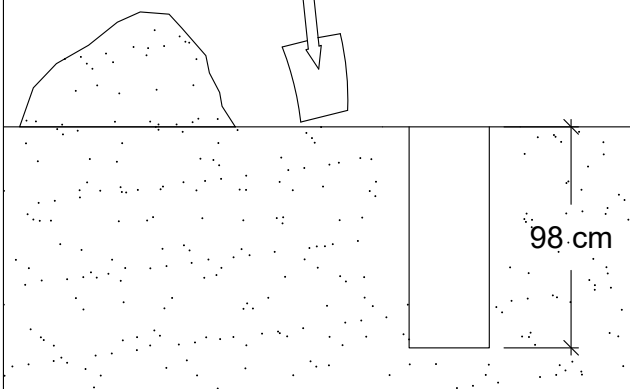
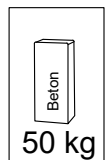
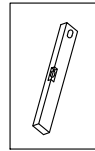
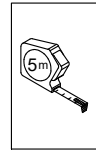
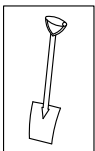

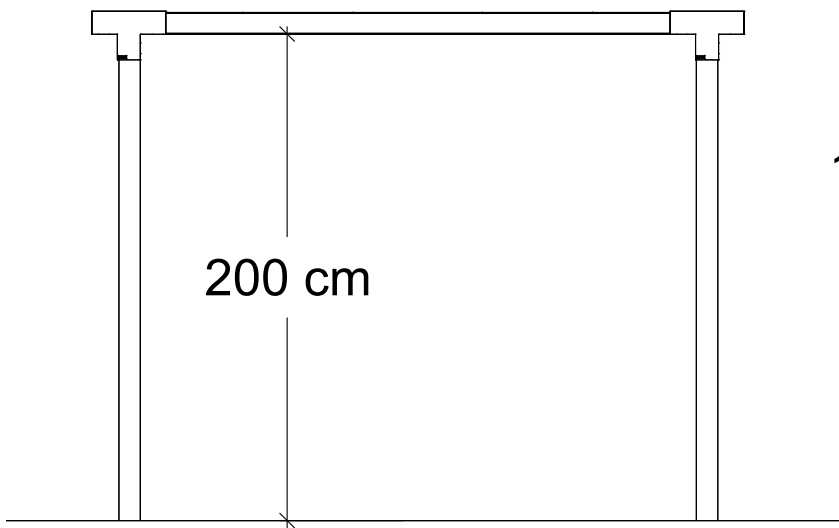

18518-1 / 18518-15

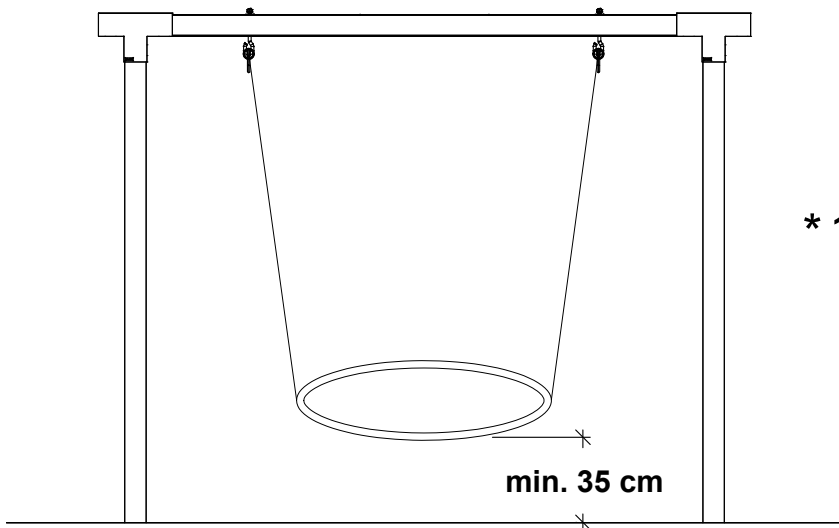

* 185181-1 / 185181-15

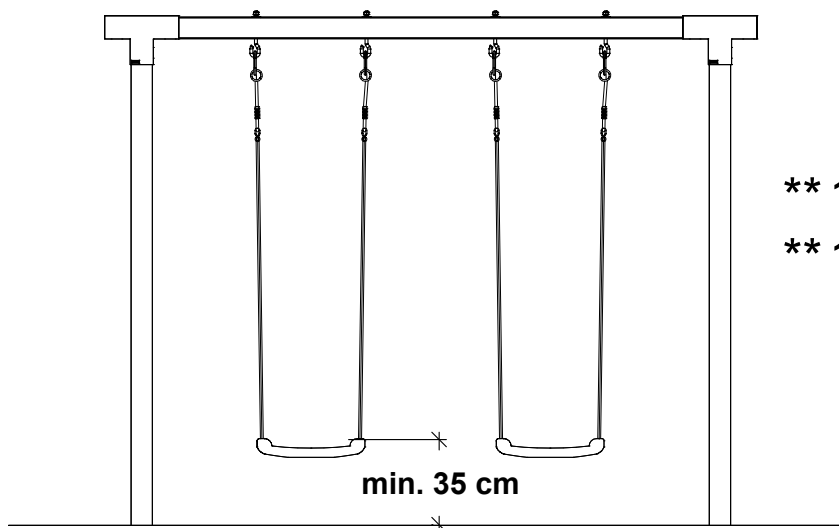

** 185182-1 / 185182-15

** 185183-1 / 185183-15